

70,00 x 70,00

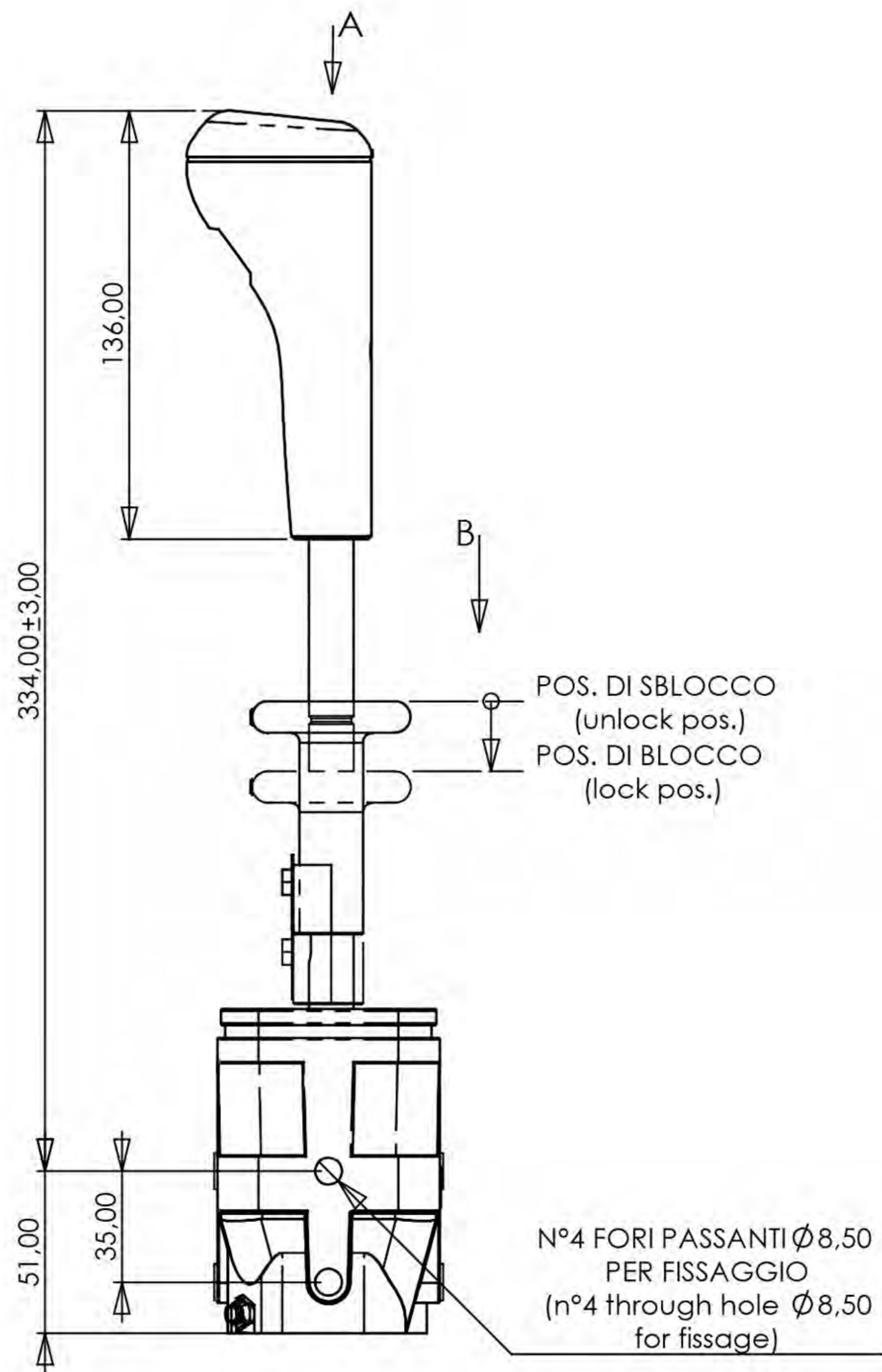

334,00 ± 3,00

136,00

POS. DI SBLOCCO  
(unlock pos.)  
POS. DI BLOCCO  
(lock pos.)

N°4 FORI PASSANTI Ø8,50  
PER FISSAGGIO  
(n°4 through hole Ø8,50  
for fissage)

VISTA PARZIALE  
(partial view)

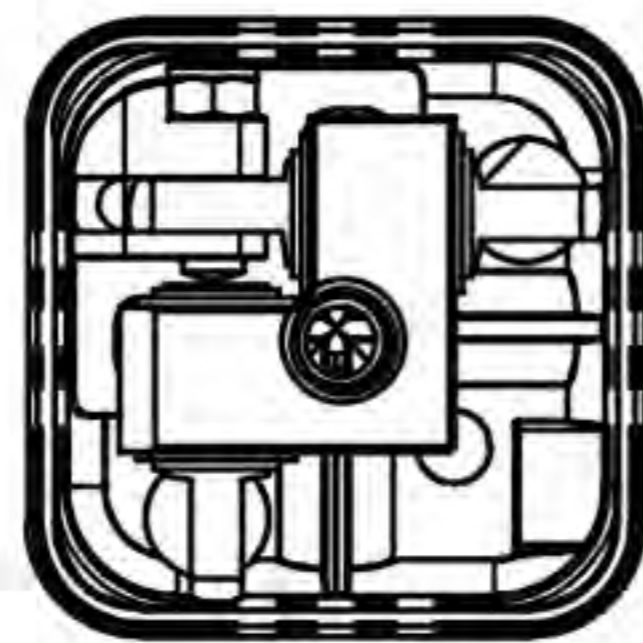

VISTA PARZIALE A  
(partial view A)

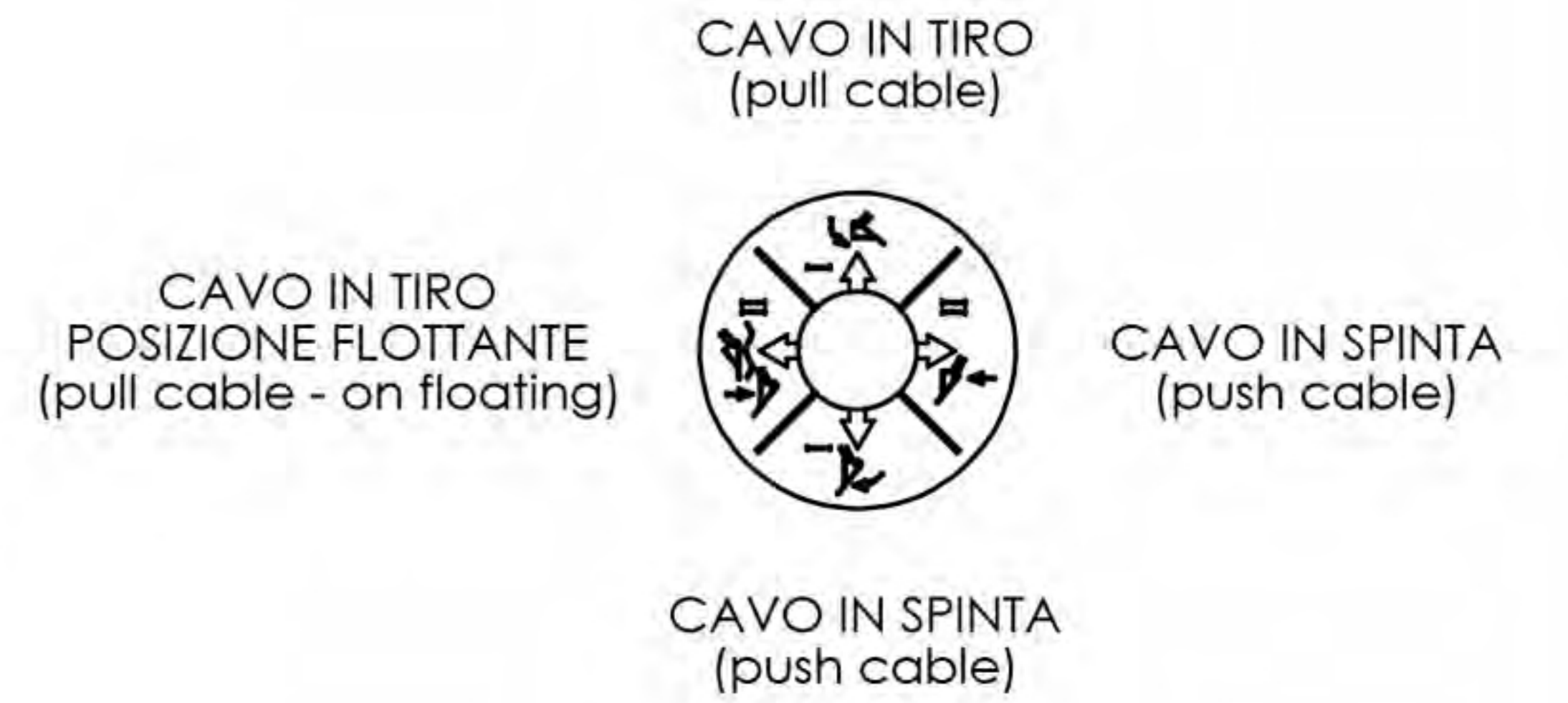

VISTA PARZIALE B  
SCALA 1 : 2  
(partial view B scale 1 : 2)

COPIA AUTORIZZATA  
(AUTHORIZED COPY)

Proprietà Indemar Industriale S.p.A.  
Divieto di riproduzione anche in parte  
o di renderlo noto a terzi,  
senza autorizzazione scritta.

Property Indemar Industriale S.p.A.  
Prohibition of even partial reproduction  
and to make it know to third persons,  
without our written authorization.

**KIT FISSAGGIO CAVI 631128**  
**SCALA 1 : 2**  
**(cable fixing kit 631128 scale 1 : 2)**

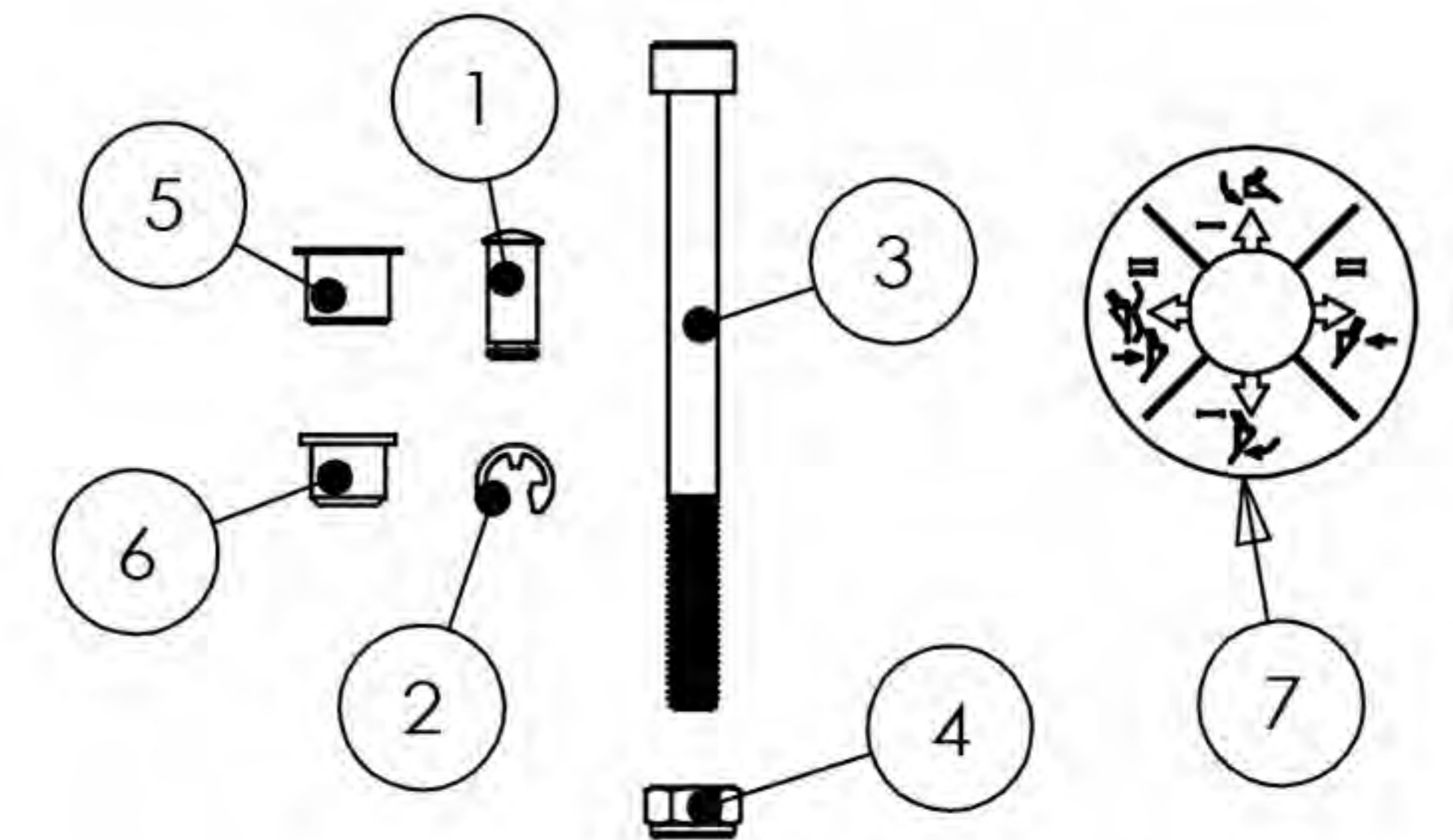

Art. n	Q.tà/Q.ty	Descrizione / Description	Materiale / Material
1	2	PERNO / PIVOT	ACCIAIO / STEEL
2	2	ANELLI RADIALI / RADIAL RING	ACCIAIO / STEEL
3	1	VITE M6x75 / SCREW M6x75	ACCIAIO / STEEL
4	1	DADO AUTOBL. 6MA / SELF-LOCKING NUT 6MA	FERRO / IRON
5	1	TAPPO Ø 10 / CAP Ø 10	NYLON
6	5	TAPPO Ø 9 / CAP Ø 9	NYLON
7	1	SERIGRAFIA	

Caratteristiche Generali (general specifications)	Valori (data)
CORSA TOT. MAX. (max stroke)	14+14 mm
CARICO DI LAVORO MAX. SU CAVO (working max load on cable)	35 Kgf
RAPPORTO DI LEVA (lever ratio)	8 : 1
SCHEMA DI COMANDO (system scheme)	MOVIMENTO A CROCE (cross movement)
BLOCCO IN POSIZIONE NEUTRA (neutral lock)	BLOCCO DI SICUREZZA (safety lock)
TIPOLOGIA CAVI DI COMANDO (kind of control cable)	HEAVY DUTY
TEMPERATURA OPERATIVA (working temperature area)	-30° - +80° C
LUBRIFICAZIONE (lubrication)	GRASSO HHS 2000 (grease HHS 2000)
TOLLERANZE GENERALI LINEARI (Dove non indicate) : FINO A 100 ± 0,15 OLTRE ± 0,15 % [ general linear tolerances ( where don't indicate)]: until 100 ± 0,15 over ± 0,15 %	
TOLLERANZE GENERALI ANGOLARI ( Dove non indicate): ± 0,5° [ general angular tolerances ( where don't indicate)]: ± 0,5°	

A	20/10/08			modif.: corretto orientamento serigrafia; R.d.M. n° 652/08.	
MODIFICA	DATA	FIRMA UFF. TECN.	FIRMA CONTR. QUAL.	DESCRIZIONE DELLA MODIFICA	
<b>INDEMAR</b> INDUSTRIALE y. Costalovaia 5 16012 Busalla (GE) tel. 010 - 96.48.712 fax 010 - 96.48.057		FIRMA	CATEGORIA	DESCRIZIONE: <b>JOYSTICK CON BLOCCO A SIRINGA</b>	NUMERO DI DISEGNO: <b>3335</b> FOGLIO 1 DI 1 FILE: 3335.drwsltd FILE: EDIZIONE: 15.05.2002
		DISEGNATO DA TRAVERSO	<b>ID</b>	SCALA: 1:2.5	PROIEZIONE EUROPEA
		CONTROLLATO DA REBOTTARO	CLIENTE	RIPRODUZIONE VIETATA	QUANTITA'
		APPROVATO DA		FORMATO FOGLIO	A3
		NORMALIZZAZIONE		COMMESSA	