

VÝTLAK  
OUTPUT

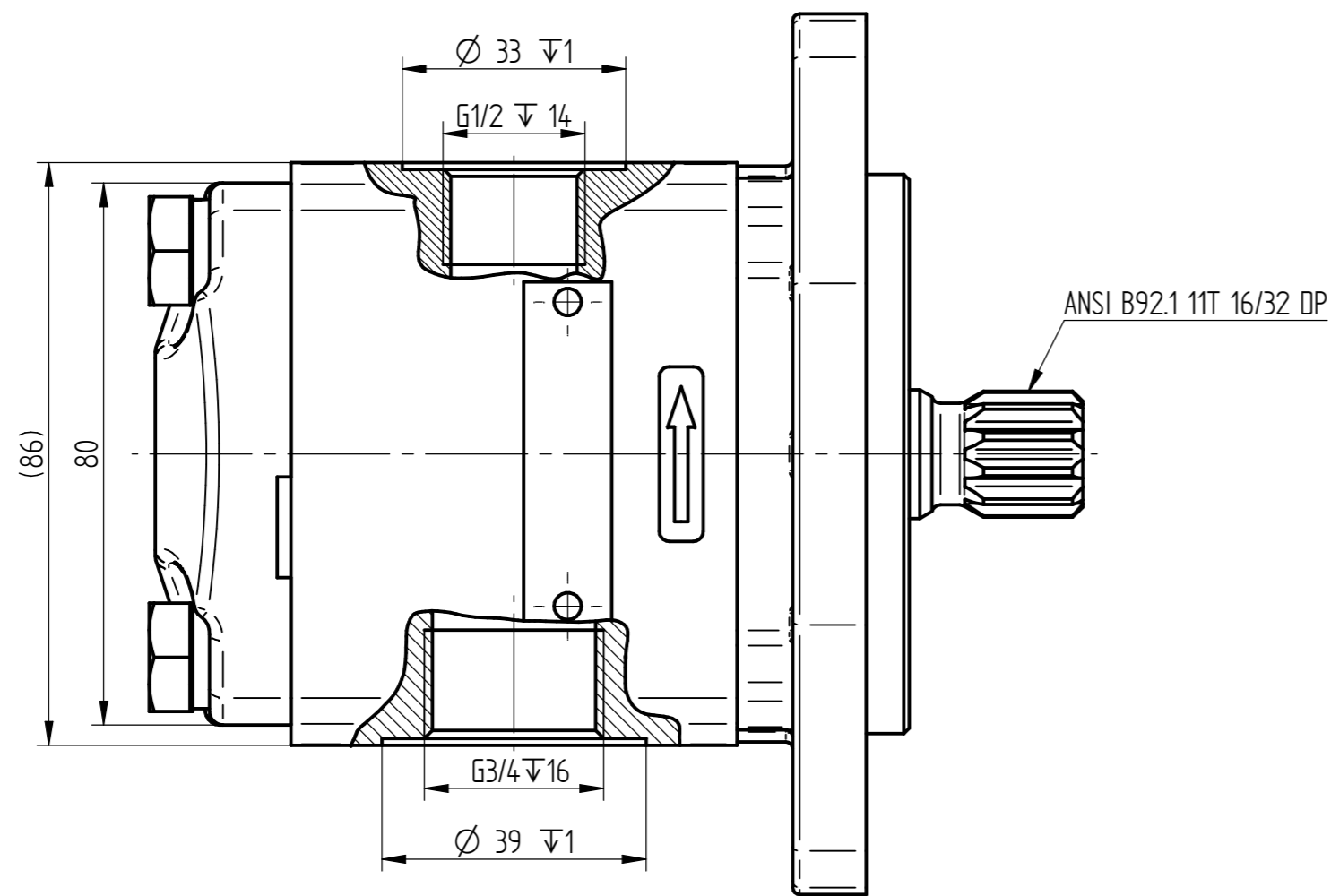

SÁNÍ  
INPUT

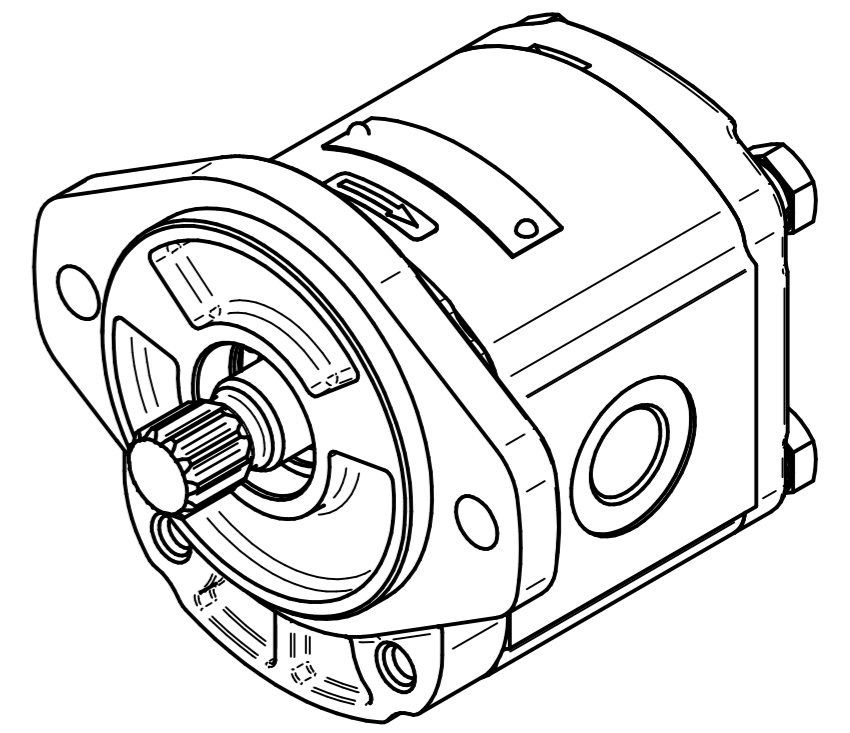

4. ROZSAH OKOLNÍ TEPLoty: -40 až +55 °C  
AMBIENT TEMPERATURE RANGE: -40 až +55 °C
3. PROVOZNÍ TEPLota: MINIMÁLNÍ -20 °C; PROVOZNÍ 0 - 80 °C; KRÁTKODOBĚ 100 °C  
OPERATING TEMPERATURE RANGE: MIN. -20 °C; CONTINUOUS 0 - 80 °C; INTERMITTENT 100 °C
2. SMĚR OTÁČENÍ JE DÁN PŘI POHLEDU NA HNACÍ HRÍDEL - ČERPADLO MŮŽE BÝT POUŽITO POUZE V UDANÉM SMĚRU OTÁČENÍ.  
ROTATION WAY IS GIVEN IN THE LOOK AT THE FREE SHAFT END - THE PUMP CAN BE USED IN GIVEN ROTATION ONLY.
1. ZOBRAZENO JE PRAVOTOČIVÉ ČERPADLO, U LEVOTOČIVÉHO JE SACÍ A VÝTLAČNÉ HRDLO ZAMĚNĚNO.  
THE CLOCKWISE PUMP IS DRAWN, THE INLET AND OUTLET BRANCHES OF THE ANTI-CLOCKWISE ARE EXCHANGED.

20	240	500 - 2600	LEVOTOČIVÉ ANTI-CLOCKWISE	55,1	111,1	143,0	T3S-20L-S02D06-SG04G03-N	
20	240	500 - 2600	PRAVOTOČIVÉ CLOCKWISE	55,1	111,1	143,0	T3S-20R-S02D06-SG04G03-N	
<b>GEOMETRICKÝ OBJEM DISPLACEMENT</b> [cm <sup>3</sup> ]	<b>MAX. TRVALÝ TLAK MAX. CONTIN. PRESSURE</b> [bar]	<b>ROZSAH OTÁČEK SPEED RATE</b> [min <sup>-1</sup> ]	<b>SMĚR OTÁČENÍ ROTATION</b> [-]	<b>A</b>	<b>B</b>	<b>C</b>	<b>ČÍSLO VÝKRESU (TYP) DRAWING NUMBER (TYPE)</b>	<b>ČÍSLO ZAKÁZKY PURCHASE CODE</b>
				<b>ROZMĚR DIMENSION</b> [mm]				

Metoda zobrazení <b>ISO-E</b>		Index změny		Číslo změny		Datum		Popis		Číslo verze		Číslo zakázky															
Všeobecný parametr dřsnosti povrchu Ra [µm]		Rozměr [mm]		Výpracoval Jakub Homolka		Datum 24.6.2016		Schválil		Datum		 <b>ČERPADLO ZUBOVÉ GEAR PUMP</b>															
Neznačené hrany a přechody bez otřepů, max. zaoblení R0,2 (0,2x45°)		Za materiálu		Číslo kopie		Název		Číslo pastovaru		Typ výrobku				Číslo výkresu													
Všeobecné tolerance dle ČSN ISO 2768. Třída přesnosti:		Délkové rozměry podle ČSN ISO 2768 c.		Hmotnost (kg)		Měřítko		Typ výrobku		Číslo výkresu		Revize															
		<table border="1"> <tr> <td>&gt; 0,5</td><td>&gt; 3</td><td>&gt; 6</td><td>&gt; 30</td><td>&gt; 120</td><td>&gt; 400</td><td>&gt; 1000</td><td>&gt; 2000</td> </tr> <tr> <td>± 0,2</td><td>± 0,3</td><td>± 0,5</td><td>± 0,8</td><td>± 1,2</td><td>± 2</td><td>± 3</td><td>± 4</td> </tr> </table>		> 0,5	> 3	> 6	> 30	> 120	> 400	> 1000	> 2000	± 0,2	± 0,3	± 0,5	± 0,8	± 1,2	± 2	± 3	± 4			11		Formát výkresu A2		List č.	
> 0,5	> 3	> 6	> 30	> 120	> 400	> 1000	> 2000																				
± 0,2	± 0,3	± 0,5	± 0,8	± 1,2	± 2	± 3	± 4																				

Tento výkres je důstojným majetkem firmy Jihostroj a.s. Nemá být bez našeho souhlasu kopírován, rozmazován nebo poskytován třetím osobám. Vyrážejte si veškerá práva.